

## DESCRIZIONE RECINZIONE

Recinzione mobile da cantiere "Grecato". Recinzione composta da 2 tubi verticali  $\varnothing$  40x1.00 mm saldati alla guida inferiore e superiore realizzate in profilato a "U". Tamponatura in lamiera "grecata" bicolore pre-verniciata 154. Cavallotti di giunzione in filo d'acciaio  $\varnothing$  5 mm saldato ai tubi.

## FINITURA SUPERFICIALE

Zincatura a caldo Sendzimir ( $150 \div 275$  gr/m<sup>2</sup>) conforme alla norma UNI EN 1461:2009 norm.

## CARATTERISTICHE e COLORI

Spessore Lamiera: 45/100 mm

Colore: Grigio-Bianco

COLLI DA N° 25 PEZZI

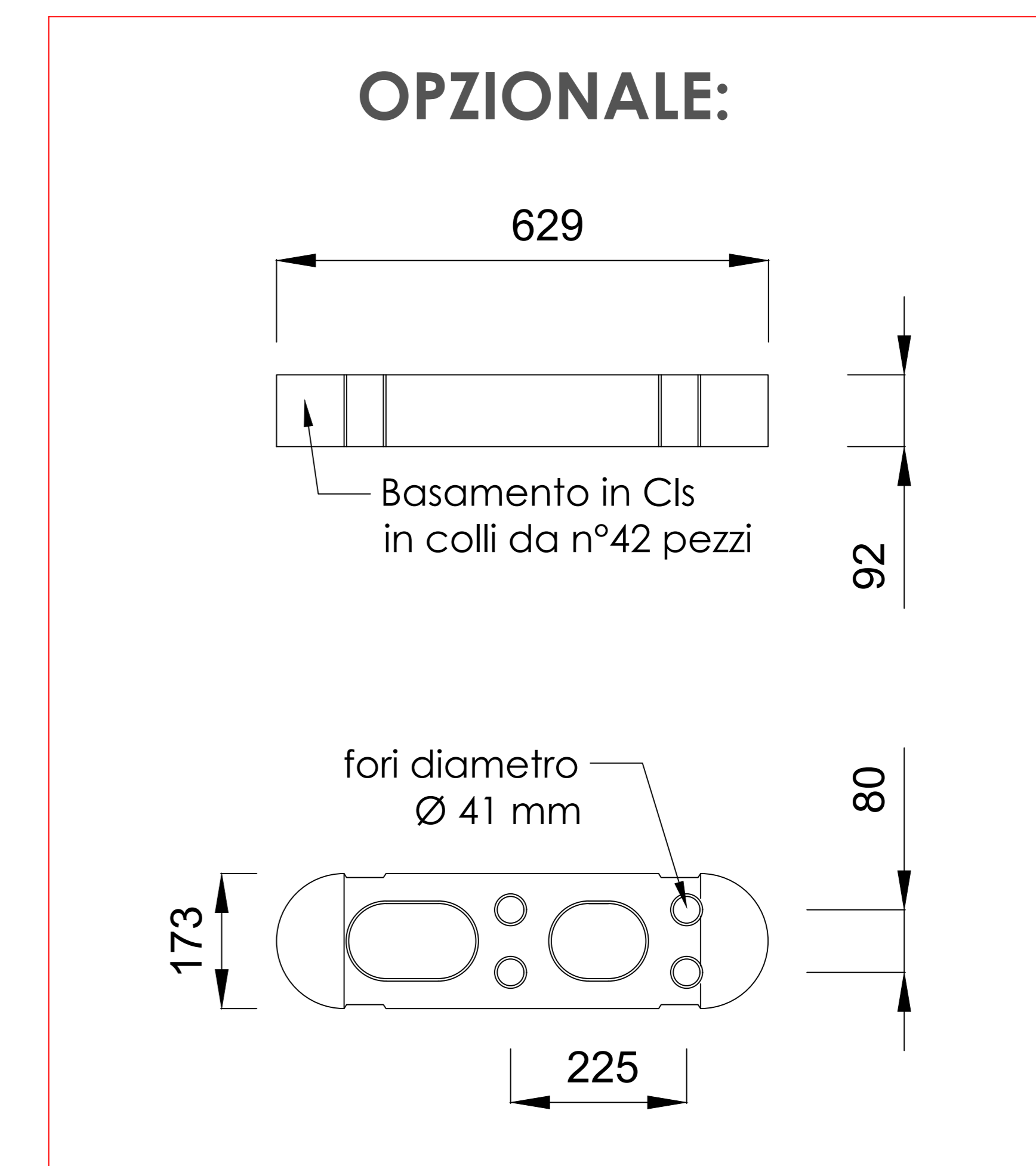
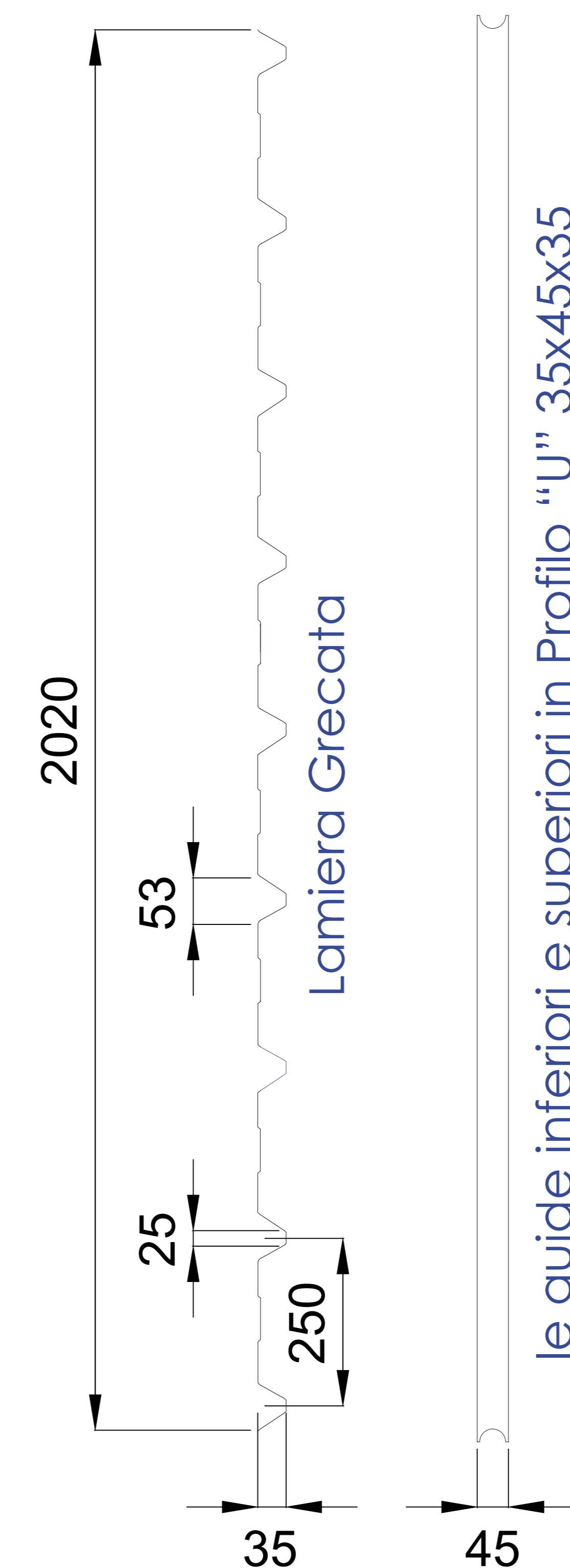
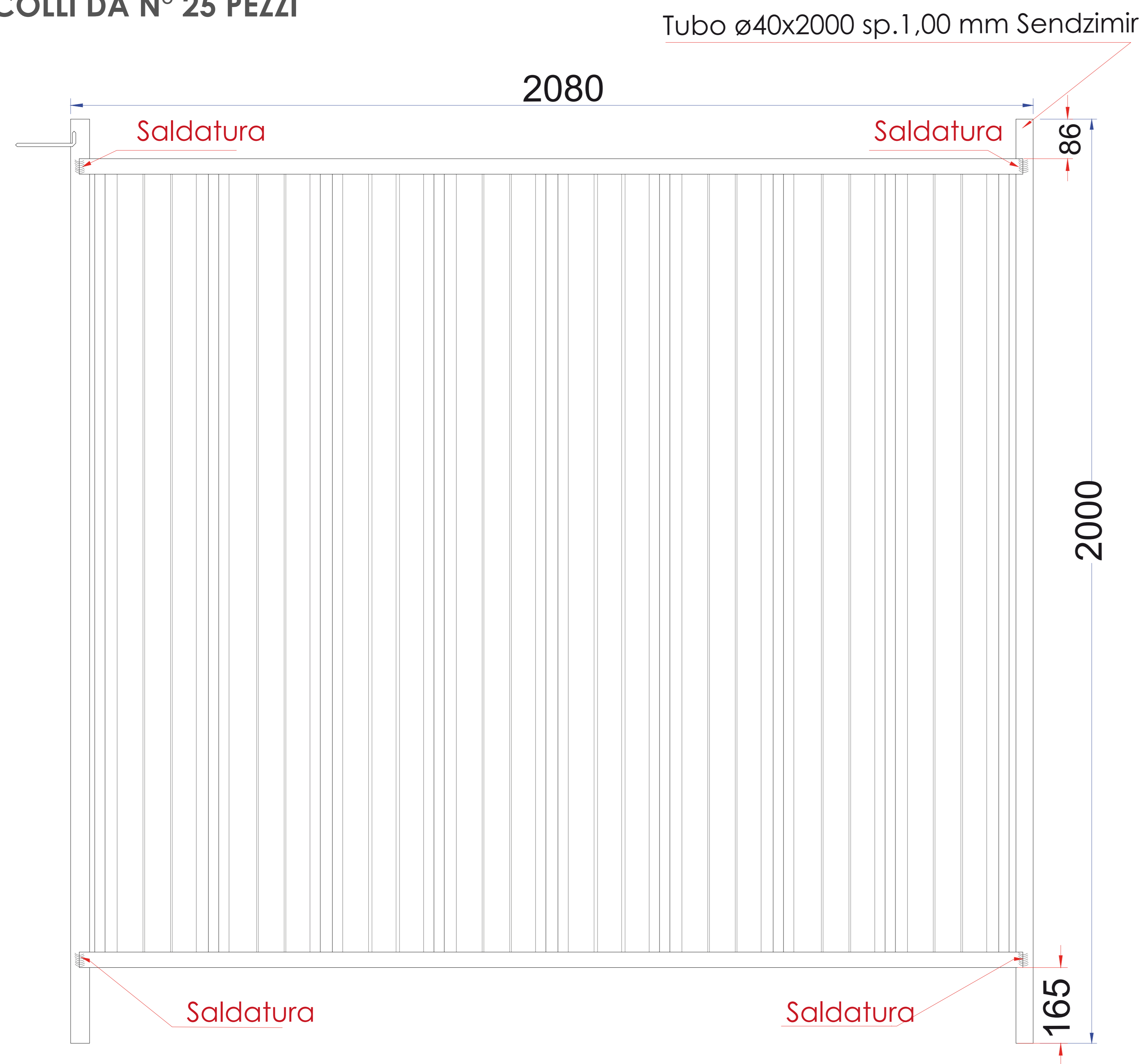

## RECINZIONE PROVVISORIA MODELLO LAMIERA GRECATA PREVERNICIATA

APPROVATO DA:  
EMESSO DA:

S. ALFONSO / Arch. Angeli  
Geom. Gallucci

REV DATA: 27-02-25